

## Modelos

### B2P - 736 / CN – Bomba de alto vácuo de pistão isento de óleo

#### CARACTERÍSTICAS TÉCNICAS

Nº de pistões:	dois
Deslocamento:	54 LPM
Vácuo máximo:	736 mm Hg
RPM:	1750
Potência do motor:	250w Protetor térmico
Peso:	7,3 Kg
Dimensões máximas em mm:	CxLxA (310x121x169)
Variações elétricas:	220v/60Hz 220v/50Hz 127v/60Hz



IP-20 (opcional)

- Desempenho em C.A/60Hz ao nível do mar.

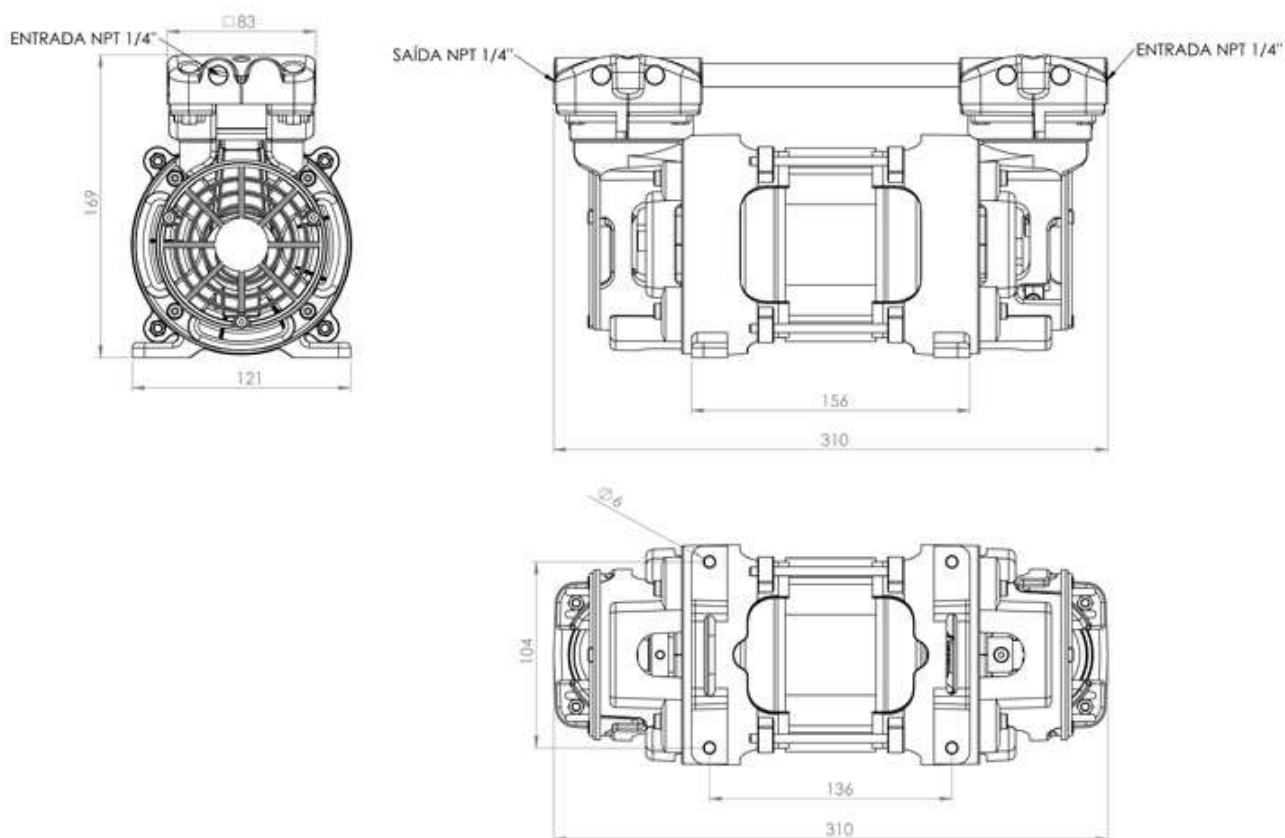

IP-20 (opcional)

