

## Modelos

### Modelo BCP - 19 - SCN – Bomba de alto vácuo de pistão isento de óleo

#### CARACTERÍSTICAS TÉCNICAS

Nº de pistões:	um
Deslocamento:	19 LPM
Vácuo máximo:	630 mm Hg
Pressão máxima:	8 bar
RPM:	1750
Potência do motor :	85w Proteção térmica
Peso :	2,6 Kg
Dimensões máximas em mm:	CxLxA(148x108x143) CxLxA(148x143x108) com cabeçote deitado
Variações elétricas:	220v/60Hz 127v/60Hz



IP-21 (opcional)

- Desempenho em C.A./60Hz ao nível do mar

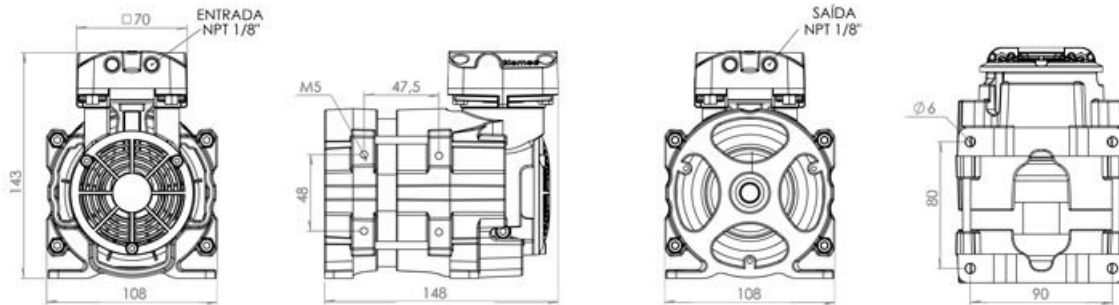

Cabeçote deitado

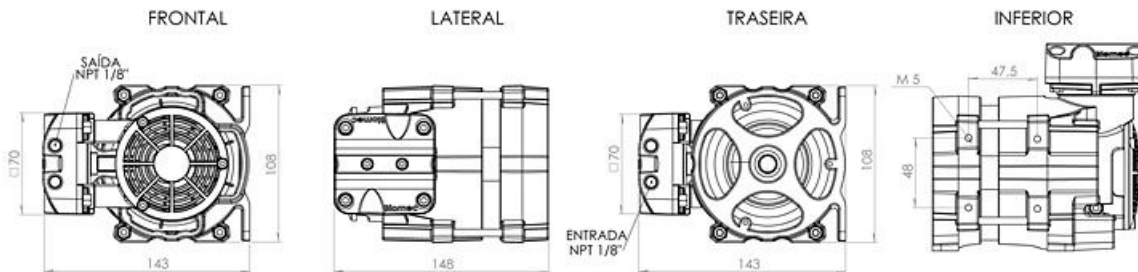

IP-21 (opcional)

